

外形尺寸与工作范围

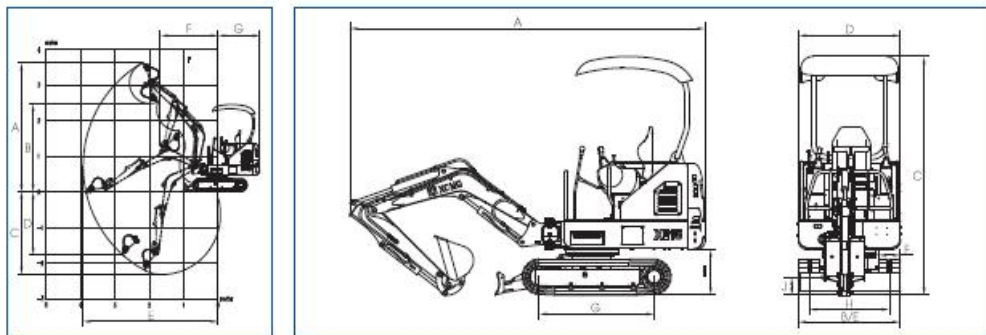

参数

型号	单位	技术参数
操作重量	kg	1640
铲斗容量	m ³	0.044

发动机型号	/	3TNV82A
直喷	/	√
4冲程	/	√
水冷	/	√
缸数	/	3
发动机输出功率	kW/rpm	16.5/2200
最大扭矩 / 转速	Nm/rpm	86.5/1320
排量	L	1.33

行走速度	km/h	4.4/2.4
回转速度	r/min	11
爬坡能力	°	30°
接地比压	kPa	23.8
铲斗挖掘力	kN	13.9
斗杆挖掘力	kN	8.8
最大牵引力	kN	12.2

主泵额定流量	L/min	2 × 19.8 + 14.1
主安全阀压力	MPa	24
行走系统压力	MPa	21
回转系统压力	MPa	18
先导系统压力	MPa	3.3

燃油箱容积	L	20
液压油箱容积 <th>L</th> <th>29</th>	L	29
发动机机油容量 <th>L</th> <th>5.5</th>	L	5.5

型号	单位	技术参数
A 总长	mm	3760
B 总宽	mm	1080
C 总高	mm	2400
D 转台宽度	mm	1080
E 履带总宽	mm	1080
F 履带宽度	mm	230
G 轴距	mm	1217
H 轨距	mm	850
I 配置接地线隙	mm	472
J 最低接地线隙	mm	180
推土铲 (宽 / 高)	mm	1080 × 225

型号	单位	技术参数
A 最大挖掘高度	mm	3616
B 最大卸料高度	mm	2478
C 最大挖掘深度	mm	2320
D 最大垂直挖掘深度	mm	1520
E 最大挖掘半径	mm	3915
F 最小回转半径	mm	2335
G 尾部最小回转半径	mm	1190
推土铲最大提升高度	mm	220
推土铲最大接地深度	mm	240

型号	单位	技术参数
动臂长度	mm	1690
斗杆长度	mm	1100
斗容	m ³	0.044



XE15 液压挖掘机

代理商

本产品随技术进步不断更新改进，如有修改，恕不另行通知。

样本图片与实物不符的，以实物为准。

2012年11月1日印刷

高端配置，性能卓越

原装进口发动机



性能稳定 省油高效

动力强劲

发动机

原装进口发动机，动力强劲，性能稳定，省油高效，理想的功率储备，具有良好的动力性和可靠性。

液压系统

关键液压件均为国际国内知名品牌，采用最新技术成果，能耗低，响应速度快，控制精准，冲击小，保持强大的挖掘力和优异的作业效率。



高品质驾驶享受



驾驶棚

安全可靠的防护栏杆和 TOPS 认证的驾驶棚，符合国际保护要求。



可翻转扶手箱

可翻转扶手箱，集成安全锁杆功能，进出驾驶室必须抬起安全锁杆，使操纵台丧失操纵器的功能，驾驶员可以安全方便进出驾驶室。

坚固高效，持久耐用



配重

铸钢外壳配重，当机器在狭窄场地作业时，防止发动机意外碰撞损坏。



驻车防偏转插销

驻车防偏转插销，可使机器在静止状态下防止上车偏转，保证人员安全。



强化的动臂、斗杆

强化的动臂、斗杆和铲斗，可在恶劣的工作情况下保证施行强大的挖掘力。



可偏转工作装置

可偏转工作装置，可在狭小空间灵活工作。

便捷的维修保养

全开式机罩

快速全开式机罩，方便进行维修，节省维修时间，提高工作效率。



选配部分

选配

标配液压破碎锤管路，用户可选装破碎锤设备。